

ALLIANT ENGINEERING, INC.

733 S Marquette Ave #700, Minneapolis, MN 55402

Intersection: 7th Avenue & S Frontage Road - I-494 S Ramp
 Date: 11/12/2024
 Duration: 0500-2300

Site Code: 501
 Ref Pt: N/A
 Page No: 1 of 5

All Vehicles (Cars & Trucks) Printed

Start Time	7th Avenue Southbound						S Frontage Road Westbound						7th Avenue Northbound						I-494 S Ramp Eastbound						Int. Veh. Total	Int. Ped/ Bike Total
	U-Turn	Left	Thru	Right	App. Total	Peds/ Bikes	U-Turn	Left	Thru	Right	App. Total	Peds/ Bikes	U-Turn	Left	Thru	Right	App. Total	Peds/ Bikes	U-Turn	Left	Thru	Right	App. Total	Peds/ Bikes		
5:00	--	1	1	--	2	--	--	--	--	0	--	--	--	13	1	14	--	--	2	3	4	9	--	25	--	
5:15	--	2	--	--	2	--	--	--	--	0	--	--	--	16	2	18	--	--	1	3	3	7	--	27	--	
5:30	--	5	1	--	6	--	--	--	--	0	--	--	--	26	1	27	--	--	5	8	7	20	--	53	--	
5:45	--	1	3	--	4	--	--	--	--	0	--	--	--	24	--	24	--	--	7	5	8	20	--	48	--	
Hour Total	--	9	5	--	14	--	--	--	--	--	--	--	--	79	4	83	--	--	15	19	22	56	--	153	--	
6:00	--	1	3	--	4	--	--	--	--	0	--	--	--	21	1	22	--	--	8	3	16	27	--	53	--	
6:15	--	1	8	--	9	--	--	--	--	0	--	--	--	24	1	25	--	--	10	9	19	38	--	72	--	
6:30	--	8	7	--	15	--	--	--	--	0	--	--	--	34	2	36	--	--	15	12	14	41	--	92	--	
6:45	--	8	15	--	23	--	--	--	--	0	--	--	--	29	3	32	--	--	23	6	18	47	--	102	--	
Hour Total	--	18	33	--	51	--	--	--	--	--	--	--	--	108	7	115	--	--	56	30	67	153	--	319	--	
7:00	--	3	17	--	20	--	--	--	--	0	1	--	--	52	3	55	--	--	20	3	20	43	--	118	1	
7:15	--	9	14	--	23	--	--	--	--	0	--	--	--	68	3	71	--	--	33	11	22	66	--	160	--	
7:30	--	7	30	--	37	--	--	--	--	0	--	--	--	56	5	61	--	--	32	14	21	67	--	165	--	
7:45	--	10	41	--	51	--	--	--	--	0	--	--	--	65	4	69	--	--	36	13	26	75	--	195	--	
Hour Total	--	29	102	--	131	--	--	--	--	--	1	--	--	241	15	256	--	--	121	41	89	251	--	638	1	
8:00	--	4	34	--	38	--	--	--	--	0	--	--	--	60	4	64	--	--	33	16	21	70	--	172	--	
8:15	--	10	25	--	35	--	--	--	--	0	--	--	--	48	5	53	--	--	27	14	32	73	--	161	--	
8:30	--	6	32	--	38	--	--	--	--	0	--	--	--	46	3	49	--	--	26	14	26	66	--	153	--	
8:45	--	6	19	--	25	--	--	--	--	0	--	--	--	39	5	44	--	--	22	15	30	67	--	136	--	
Hour Total	--	26	110	--	136	--	--	--	--	--	--	--	--	193	17	210	--	--	108	59	109	276	--	622	--	
9:00	--	7	16	--	23	--	--	--	--	0	1	--	--	39	3	42	--	--	24	19	17	60	--	125	1	
9:15	--	7	18	--	25	--	--	--	--	0	--	--	--	40	4	44	--	--	30	3	13	46	--	115	--	
9:30	--	3	15	--	18	--	--	--	--	0	--	--	--	39	7	46	--	--	19	12	30	61	--	125	--	
9:45	--	4	34	--	38	--	--	--	--	0	1	--	--	51	5	56	--	--	24	9	19	52	--	146	1	
Hour Total	--	21	83	--	104	--	--	--	--	--	2	--	--	169	19	188	--	--	97	43	79	219	--	511	2	
10:00	--	3	23	--	26	--	--	--	--	0	--	--	--	44	5	49	--	--	35	6	14	55	--	130	--	
10:15	--	6	24	--	30	--	--	--	--	0	--	--	--	29	3	32	--	--	29	10	24	63	--	125	--	
10:30	--	12	20	--	32	--	--	--	--	0	--	--	--	39	5	44	--	--	20	12	26	58	--	134	--	
10:45	--	7	27	--	34	--	--	--	--	0	--	--	--	39	1	40	--	--	26	18	20	64	--	138	--	
Hour Total	--	28	94	--	122	--	--	--	--	--	--	--	--	151	14	165	--	--	110	46	84	240	--	527	--	
11:00	--	2	24	--	26	--	--	--	--	0	--	--	--	33	4	37	--	--	19	15	25	59	--	122	--	
11:15	--	1	26	--	27	--	--	--	--	0	--	--	--	33	5	38	--	--	17	11	13	41	--	106	--	
11:30	--	2	28	--	30	--	--	--	--	0	--	--	--	46	9	55	--	--	33	12	26	71	1	156	1	
11:45	--	6	22	--	28	--	--	--	--	0	--	--	--	45	8	53	--	--	26	10	29	65	--	146	--	
Hour Total	--	11	100	--	111	--	--	--	--	--	--	--	--	157	26	183	--	--	95	48	93	236	1	530	1	
12:00	--	6	30	--	36	--	--	--	--	0	--	--	--	47	8	55	--	--	22	17	38	77	--	168	--	
12:15	--	2	29	--	31	--	--	--	--	0	1	--	--	36	3	39	--	--	35	20	36	91	--	161	1	
12:30	--	7	28	--	35	--	--	--	--	0	--	--	--	51	11	62	--	--	33	12	24	69	1	166	1	
12:45	--	5	32	--	37	--	--	--	--	0	--	--	--	40	6	46	--	--	25	12	26	63	--	146	--	
Hour Total	--	20	119	--	139	--	--	--	--	--	1	--	--	174	28	202	--	--	115	61	124	300	1	641	2	
13:00	--	10	29	--	39	--	--	--	--	0	1	--	--	45	8	53	--	--	32	8	21	61	--	153	1	
13:15	--	4	32	--	36	--	--	--	1	1	--	--	--	45	8	53	--	--	25	14	38	77	--	167	--	
13:30	--	11	25	--	36	--	--	--	1	1	--	1	--	43	7	51	--	--	23	22	28	73	--	161	--	
13:45	--	6	27	--	33	--	--	--	--	0	--	--	--	40	5	45	--	--	40	12	31	83	--	161	--	
Hour Total	--	31	113	--	144	--	--	--	2	2	1	1	--	173	28	202	--	--	120	56	118	294	--	642	1	

ALLIANT ENGINEERING, INC.

733 S Marquette Ave #700, Minneapolis, MN 55402

Intersection: 7th Avenue & S Frontage Road - I-494 S Ramp
 Date: 11/12/2024
 Duration: 0500-2300

Site Code: 501
 Ref Pt: N/A
 Page No: 2 of 5

All Vehicles (Cars & Trucks) Printed

Start Time	7th Avenue Southbound						S Frontage Road Westbound						7th Avenue Northbound						I-494 S Ramp Eastbound						Int. Veh. Total	Int. Ped/ Bike Total
	U-Turn	Left	Thru	Right	App. Total	Peds/ Bikes	U-Turn	Left	Thru	Right	App. Total	Peds/ Bikes	U-Turn	Left	Thru	Right	App. Total	Peds/ Bikes	U-Turn	Left	Thru	Right	App. Total	Peds/ Bikes		
14:00	--	6	18	--	24	--	--	--	--	0	--	--	--	44	3	47	--	--	31	14	30	75	--	146	--	
14:15	--	6	22	--	28	--	--	--	--	0	--	--	--	38	10	48	--	--	66	18	34	118	--	194	--	
14:30	--	8	40	--	48	--	--	--	--	0	--	--	--	57	10	67	--	--	47	22	41	110	--	225	--	
14:45	--	11	21	--	32	--	--	--	--	0	--	--	--	57	8	65	--	--	49	18	45	112	--	209	--	
Hour Total	--	31	101	--	132	--	--	--	--	--	--	--	--	196	31	227	--	--	193	72	150	415	--	774	--	
15:00	--	8	54	--	62	--	--	--	--	0	1	--	--	54	5	59	1	--	48	35	37	120	1	241	3	
15:15	--	7	39	--	46	--	--	--	--	0	--	--	--	63	3	66	--	--	64	25	49	138	--	250	--	
15:30	--	5	31	--	36	--	--	--	--	0	--	--	--	65	11	76	--	--	62	23	41	126	--	238	--	
15:45	--	5	45	--	50	--	--	--	--	0	--	--	--	64	7	71	--	--	77	20	41	138	--	259	--	
Hour Total	--	25	169	--	194	--	--	--	--	--	1	--	--	246	26	272	1	--	251	103	168	522	1	988	3	
16:00	--	11	47	--	58	--	--	--	--	0	1	--	--	67	9	76	--	--	54	31	28	113	--	247	1	
16:15	--	5	38	--	43	--	--	--	--	0	--	--	--	68	4	72	--	--	56	30	43	129	1	244	1	
16:30	--	7	45	--	52	--	--	--	--	0	1	--	--	66	5	71	--	--	44	31	36	111	1	234	2	
16:45	--	6	41	--	47	--	--	--	--	0	1	--	--	67	7	74	--	--	34	27	28	89	--	210	1	
Hour Total	--	29	171	--	200	--	--	--	--	--	3	--	--	268	25	293	--	--	188	119	135	442	2	935	5	
17:00	--	6	42	--	48	--	--	--	--	0	1	--	--	56	11	67	--	--	56	20	32	108	--	223	1	
17:15	--	11	35	--	46	--	--	--	--	0	--	--	--	60	7	67	--	--	50	31	31	112	--	225	--	
17:30	--	2	37	--	39	--	--	--	--	0	--	--	--	46	3	49	--	--	54	25	49	128	--	216	--	
17:45	--	3	31	--	34	--	--	--	--	0	--	--	--	45	3	48	--	--	48	32	36	116	--	198	--	
Hour Total	--	22	145	--	167	--	--	--	--	--	1	--	--	207	24	231	--	--	208	108	148	464	--	862	1	
18:00	--	7	29	--	36	--	--	--	--	0	--	--	--	62	8	70	--	--	61	31	37	129	--	235	--	
18:15	--	2	24	--	26	--	--	--	--	0	--	--	--	42	4	46	--	--	49	23	43	115	--	187	--	
18:30	--	2	21	--	23	--	--	--	--	0	--	--	--	38	5	43	--	--	37	20	39	96	--	162	--	
18:45	--	4	15	--	19	--	--	--	--	0	2	--	--	35	4	39	--	--	35	21	22	78	--	136	2	
Hour Total	--	15	89	--	104	--	--	--	--	--	2	--	--	177	21	198	--	--	182	95	141	418	--	720	2	
19:00	--	3	15	--	18	--	--	--	--	0	--	--	--	25	4	29	--	--	43	21	22	86	--	133	--	
19:15	--	5	21	--	26	--	--	--	--	0	--	--	--	35	2	37	--	--	40	19	19	78	--	141	--	
19:30	--	3	20	--	23	--	--	--	--	0	--	--	--	23	1	24	--	--	30	11	21	62	--	109	--	
19:45	--	4	19	--	23	--	--	--	--	0	--	--	--	28	3	31	--	--	33	13	23	69	--	123	--	
Hour Total	--	15	75	--	90	--	--	--	--	--	--	--	--	111	10	121	--	--	146	64	85	295	--	506	--	
20:00	--	1	9	--	10	--	--	--	--	0	--	--	--	34	2	36	--	--	23	9	19	51	--	97	--	
20:15	--	5	15	--	20	--	--	--	--	0	--	--	--	15	2	17	--	--	26	17	21	64	--	101	--	
20:30	--	1	15	--	16	--	--	--	--	0	--	--	--	16	2	18	--	--	35	12	17	64	--	98	--	
20:45	--	--	15	--	15	--	--	--	--	0	--	--	--	20	2	22	--	--	18	14	19	51	--	88	--	
Hour Total	--	7	54	--	61	--	--	--	--	--	--	--	--	85	8	93	--	--	102	52	76	230	--	384	--	
21:00	--	2	5	--	7	--	--	--	--	0	--	--	--	20	1	21	--	--	29	14	20	63	--	91	--	
21:15	--	7	10	--	17	--	--	--	--	0	--	--	--	22	3	25	--	--	21	11	14	46	--	88	--	
21:30	--	--	5	--	5	--	--	--	--	0	--	--	--	17	1	18	--	--	17	18	14	49	--	72	--	
21:45	--	2	2	--	4	--	--	--	--	0	--	--	--	13	1	14	--	--	13	6	17	36	--	54	--	
Hour Total	--	11	22	--	33	--	--	--	--	--	--	--	--	72	6	78	--	--	80	49	65	194	--	305	--	
22:00	--	3	2	--	5	--	--	--	--	0	--	--	--	18	--	18	--	--	12	9	12	33	--	56	--	
22:15	--	1	2	--	3	--	--	--	--	0	--	--	--	7	--	7	--	--	11	6	14	31	--	41	--	
22:30	--	1	4	--	5	--	--	--	--	0	--	--	--	9	1	10	--	--	13	5	7	25	--	40	--	
22:45	--	2	3	--	5	--	--	--	--	0	--	--	--	5	--	5	--	--	13	6	6	25	--	35	--	
Hour Total	--	7	11	--	18	--	--	--	--	--	--	--	--	39	1	40	--	--	49	26	39	114	--	172	--	
Grand Total	--	355	1596	--	1951	--	--	--	--	2	12	--	--	2846	310	3157	1	--	2236	1091	1792	5119	5	10229	18	
% of App.	0.0%	18.2%	81.8%	0.0%		0.0%	0.0%	0.0%	100.0%			0.0%	0.0%	90.1%	9.8%			0.0%	43.7%	21.3%	35.0%					
% of Total	0.0%	3.5%	15.6%	0.0%	19.1%	0.0%	0.0%	0.0%	0.0%	66.7%		0.0%	0.0%	27.8%	3.0%	30.9%	5.6%	0.0%	21.9%	10.7%	17.5%	50.0%	27.8%			
Cars Total	--	346	1561	--	1907	--	--	--	--	0	10	--	--	2800	300	3100	1	--	2212	1073	1766	5051	4	10058	15	
Cars % of Movement	0.0%	97.5%	97.8%	0.0%	97.7%	0.0%	0.0%	0.0%	0.0%	0.0%	66.7%	0.0%	0.0%	98.4%	96.8%	98.2%	6.7%	0.0%	98.9%	98.4%	98.5%	98.7%	26.7%		98.3%	
Trucks Total	--	9	35	--	44	--	--	--	2	2	2	1	--	46	10	57	--	--	24	18	26	68	1	171	3	
Trucks % of Movement	0.0%	2.5%	2.2%	0.0%	2.3%	0.0%	0.0%	0.0%	100%	100%	66.7%	100%	0.0%	1.6%	3.2%	1.8%	0.0%	0.0%	1.1%	1.6%	1.5%	1.3%	33.3%	1.7%		

ALLIANT ENGINEERING, INC.

733 S Marquette Ave #700, Minneapolis, MN 55402

Intersection: 7th Avenue & S Frontage Road - I-494 S Ramp
 Date: 11/12/2024
 Duration: 0500-2300

Site Code: 501
 Ref Pt: N/A
 Page No: 3 of 5

All Vehicles (Cars & Trucks) Printed

Start Time	7th Avenue Southbound						S Frontage Road Westbound						7th Avenue Northbound						I-494 S Ramp Eastbound						Int. Veh. Total	Int. Ped/Bike Total
	U-Turn	Left	Thru	Right	App. Total	Peds/Bikes	U-Turn	Left	Thru	Right	App. Total	Peds/Bikes	U-Turn	Left	Thru	Right	App. Total	Peds/Bikes	U-Turn	Left	Thru	Right	App. Total	Peds/Bikes		
7:30	--	7	30	--	37	--	--	--	--	--	0	--	--	--	56	5	61	--	--	32	14	21	67	--	165	--
7:45	--	10	41	--	51	--	--	--	--	--	0	--	--	--	65	4	69	--	--	36	13	26	75	--	195	--
8:00	--	4	34	--	38	--	--	--	--	--	0	--	--	--	60	4	64	--	--	33	16	21	70	--	172	--
8:15	--	10	25	--	35	--	--	--	--	--	0	--	--	--	48	5	53	--	--	27	14	32	73	--	161	--
Hour Total	--	31	130	--	161	--	--	--	--	--	--	--	--	--	229	18	247	--	--	128	57	100	285	--	693	--
% of App.	0.0%	19.3%	80.7%	0.0%			0.0%	0.0%	0.0%	0.0%			0.0%	0.0%	92.7%	7.3%			0.0%	44.9%	20.0%	35.1%				
% of Total	0.0%	4.5%	18.8%	0.0%	23.2%	--	0.0%	0.0%	0.0%	0.0%	--	--	0.0%	0.0%	33.0%	2.6%	35.6%	--	0.0%	18.5%	8.2%	14.4%	41.1%	--		
Cars Total	--	27	123	--	150	--	--	--	--	--	0	--	--	--	220	18	238	--	--	128	56	96	280	--	668	--
Cars % of Movement	0.0%	87.1%	94.6%	0.0%	93.2%	--	0.0%	0.0%	0.0%	0.0%	--	--	0.0%	0.0%	96.1%	100%	96.4%	--	0.0%	100%	98.2%	96.0%	98.2%	--	96.4%	
Trucks Total	--	4	7	--	11	--	--	--	--	--	0	--	--	--	9	--	9	--	--	--	1	4	5	--	25	--
Trucks % of Movement	0.0%	12.9%	5.4%	0.0%	6.8%	--	0.0%	0.0%	0.0%	0.0%	--	--	0.0%	0.0%	3.9%	0.0%	3.6%	--	0.0%	0.0%	1.8%	4.0%	1.8%	--	3.6%	

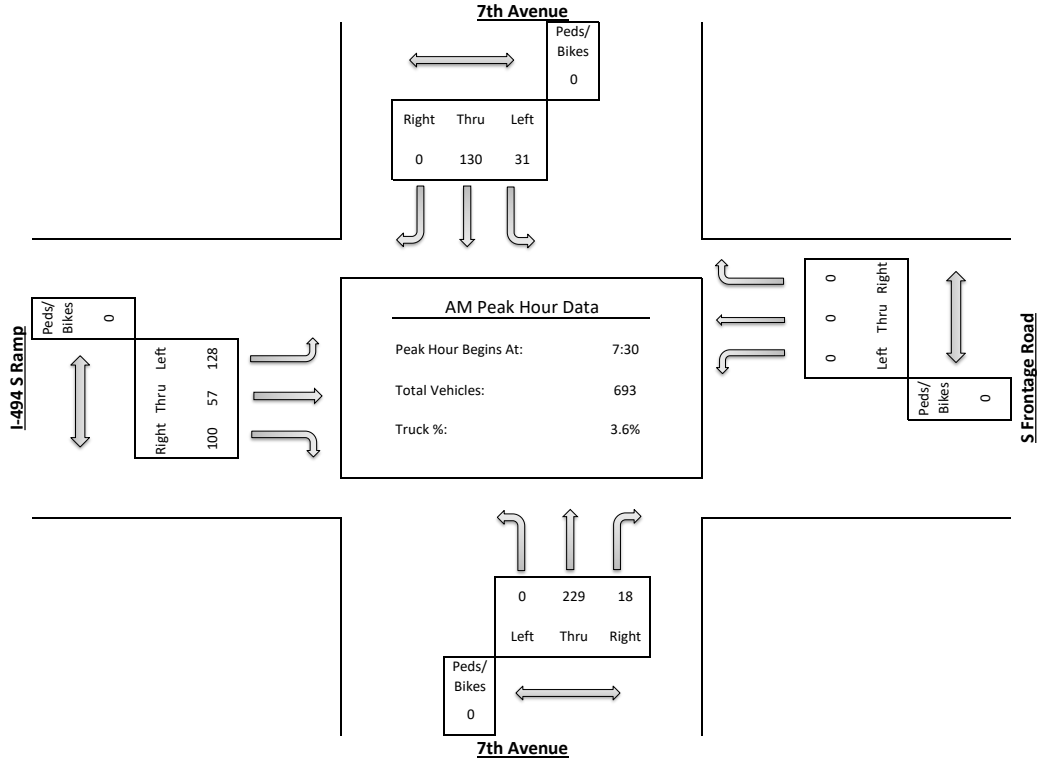

ALLIANT ENGINEERING, INC.

733 S Marquette Ave #700, Minneapolis, MN 55402

Intersection: 7th Avenue & S Frontage Road - I-494 S Ramp
 Date: 11/12/2024
 Duration: 0500-2300

Site Code: 501
 Ref Pt: N/A
 Page No: 4 of 5

All Vehicles (Cars & Trucks) Printed

Start Time	7th Avenue Southbound						S Frontage Road Westbound						7th Avenue Northbound						I-494 S Ramp Eastbound						Int. Veh. Total	Int. Ped/Bike Total
	U-Turn	Left	Thru	Right	App. Total	Peds/Bikes	U-Turn	Left	Thru	Right	App. Total	Peds/Bikes	U-Turn	Left	Thru	Right	App. Total	Peds/Bikes	U-Turn	Left	Thru	Right	App. Total	Peds/Bikes		
11:45	--	6	22	--	28	--	--	--	--	--	0	--	--	--	45	8	53	--	--	26	10	29	65	--	146	--
12:00	--	6	30	--	36	--	--	--	--	--	0	--	--	--	47	8	55	--	--	22	17	38	77	--	168	--
12:15	--	2	29	--	31	--	--	--	--	--	0	1	--	--	36	3	39	--	--	35	20	36	91	--	161	1
12:30	--	7	28	--	35	--	--	--	--	--	0	--	--	--	51	11	62	--	--	33	12	24	69	1	166	1
Hour Total	--	21	109	--	130	--	--	--	--	--	1	--	--	179	30	209	--	--	116	59	127	302	1	641	2	
% of App.	0.0%	16.2%	83.8%	0.0%		0.0%	0.0%	0.0%	0.0%	0.0%	50.0%	0.0%	0.0%	85.6%	14.4%	32.6%	0.0%	0.0%	38.4%	19.5%	42.1%					
% of Total	0.0%	3.3%	17.0%	0.0%	20.3%	0.0%	0.0%	0.0%	0.0%	0.0%	50.0%	0.0%	0.0%	27.9%	4.7%	32.6%	0.0%	0.0%	18.1%	9.2%	19.8%	47.1%	50.0%			
Cars Total	--	21	109	--	130	--	--	--	--	--	0	1	--	--	178	30	208	--	--	115	58	126	299	1	637	2
Cars % of Movement	0.0%	100%	100%	0.0%	100%	0.0%	0.0%	0.0%	0.0%	0.0%	50.0%	0.0%	0.0%	99.4%	100%	99.5%	0.0%	0.0%	99.1%	98.3%	99.2%	99.0%	50.0%	99.4%		
Trucks Total	--	--	--	--	0	--	--	--	--	0	--	--	--	--	1	--	1	--	--	1	1	1	3	--	4	--
Trucks % of Movement	0.0%	0.0%	0.0%	0.0%	0.0%	--	0.0%	0.0%	0.0%	0.0%	--	--	0.0%	0.0%	0.6%	0.0%	0.5%	--	0.0%	0.9%	1.7%	0.8%	1.0%	--	0.6%	

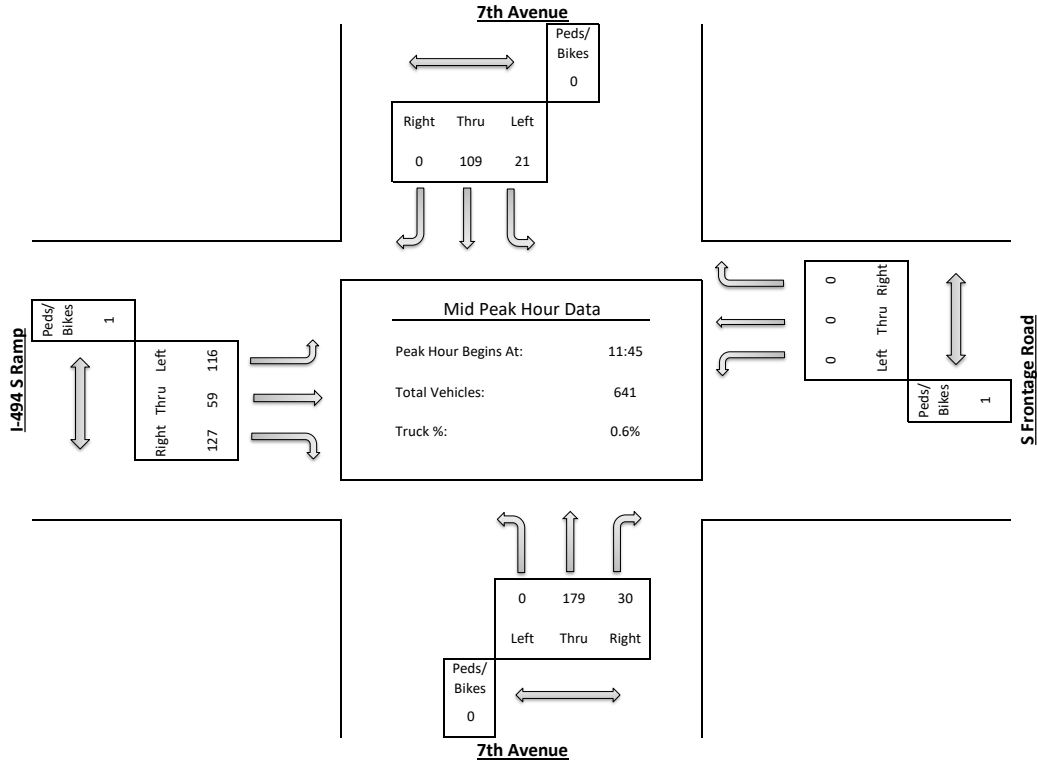

ALLIANT ENGINEERING, INC.

733 S Marquette Ave #700, Minneapolis, MN 55402

Intersection: 7th Avenue & S Frontage Road - I-494 S Ramp
 Date: 11/12/2024
 Duration: 0500-2300

Site Code: 501
 Ref Pt: N/A
 Page No: 5 of 5

All Vehicles (Cars & Trucks) Printed

Start Time	7th Avenue Southbound						S Frontage Road Westbound						7th Avenue Northbound						I-494 S Ramp Eastbound						Int. Veh. Total	Int. Ped/Bike Total
	U-Turn	Left	Thru	Right	App. Total	Peds/Bikes	U-Turn	Left	Thru	Right	App. Total	Peds/Bikes	U-Turn	Left	Thru	Right	App. Total	Peds/Bikes	U-Turn	Left	Thru	Right	App. Total	Peds/Bikes		
15:15	--	7	39	--	46	--	--	--	--	--	0	--	--	--	63	3	66	--	--	64	25	49	138	--	250	--
15:30	--	5	31	--	36	--	--	--	--	--	0	--	--	--	65	11	76	--	--	62	23	41	126	--	238	--
15:45	--	5	45	--	50	--	--	--	--	--	0	--	--	--	64	7	71	--	--	77	20	41	138	--	259	--
16:00	--	11	47	--	58	--	--	--	--	--	0	1	--	--	67	9	76	--	--	54	31	28	113	--	247	1
Hour Total	--	28	162	--	190	--	--	--	--	--	1	--	--	259	30	289	--	--	257	99	159	515	--	994	1	
% of App.	0.0%	14.7%	85.3%	0.0%			0.0%	0.0%	0.0%	0.0%	100.0%		0.0%	0.0%	89.6%	10.4%		0.0%	49.9%	19.2%	30.9%					
% of Total	0.0%	2.8%	16.3%	0.0%	19.1%	0.0%	0.0%	0.0%	0.0%	0.0%	100.0%		0.0%	0.0%	26.1%	3.0%	29.1%	0.0%	0.0%	25.9%	10.0%	16.0%	51.8%	0.0%		
Cars Total	--	26	157	--	183	--	--	--	--	--	0	1	--	--	256	29	285	--	--	255	99	159	513	--	981	1
Cars % of Movement	0.0%	92.9%	96.9%	0.0%	96.3%	0.0%	0.0%	0.0%	0.0%	0.0%	100.0%		0.0%	0.0%	98.8%	96.7%	98.6%	0.0%	0.0%	99.2%	100%	100%	99.6%	0.0%	98.7%	
Trucks Total	--	2	5	--	7	--	--	--	--	0	--	--	--	--	3	1	4	--	--	2	--	--	2	--	13	--
Trucks % of Movement	0.0%	7.1%	3.1%	0.0%	3.7%	--	0.0%	0.0%	0.0%	0.0%	--	--	0.0%	0.0%	1.2%	3.3%	1.4%	--	0.0%	0.8%	0.0%	0.0%	0.4%	--	1.3%	

